

# Mega Box Carrier Zentralachs

Typ: ZZW 18 zLTC3

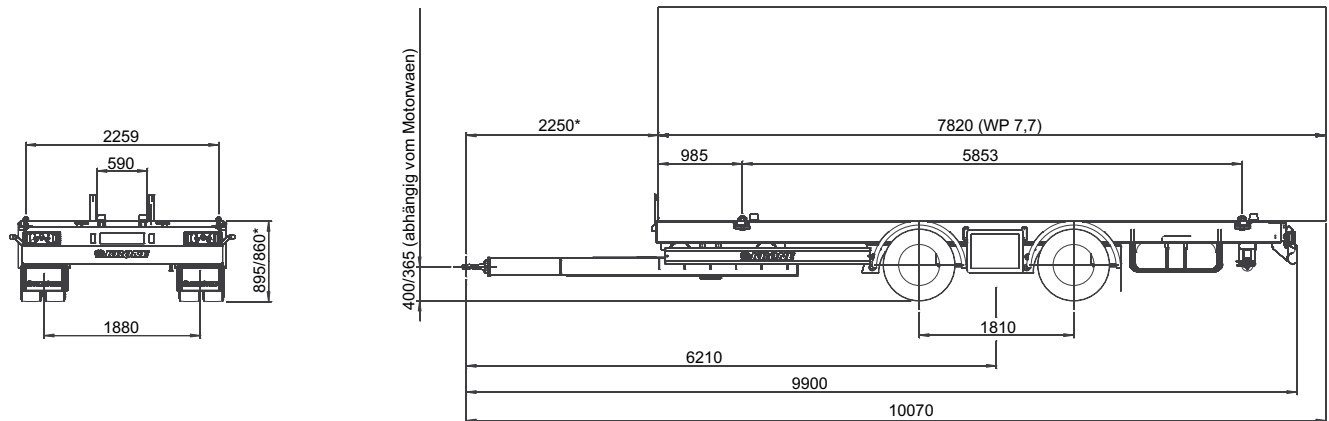

Fahrgestell für den Transport von Wechselbehältern nach DIN EN 284 Größe C715, C745 (mit optionalem Anschlag auch C782) sowie Containern nach ISO 668/1496, Größe 20'



\*Bei Kupplungsrücksprung 1500 mm

## Höhe H (in mm)

Aggregat-typ	Bereifung	Fahrstellung		leer abge-senkt	beladen angeho-ben
		leer	beladen		
BPW	235/75 R 17.5	895	860	835	1.055
SAF	235/75 R 17.5	895	860	830	1.060
BPW	245/70 R 17.5	895	860	835	1.055
SAF	245/70 R 17.5	895	860	830	1.060
BPW*	245/70 R 19.5	895	865	830	1.060
SAF*	245/70 R 19.5	895	865	830	1.060
BPW*	265/70 R 19.5	905	875	840	1.070
SAF*	265/70 R 19.5	905	875	840	1.070

\* = Räder stehen beladen abgesenkt über Rahmen.  
- Kotflügel mit Planenabdeckung  
- Wechselbehälter mit Radkästen erforderlich.

## Technische Daten

Typ:	<b>ZZW 18 zLTC3</b>
Zul. Gesamtgewicht:	18.000 kg
Eigengewicht ca.:	3.520 kg
Nutzlast (ohne Ladungsträger):	14.880 kg
Radstand:	1.810 mm
Gesamtlänge (bis Mitte Zugöse) ca.	10.070 mm
Zugholmlänge:	2.250 mm
Verriegelungsabstand:	5.853 mm
Normanschlag bis vordere Verriegelung:	985 mm
Abstellhöhe:	890 - 1.000 mm

(Abmessungen und Gewichte in Grundausstattung)

## Technische Beschreibung:

Schweißkonstruktion mit vorderem Zugholm; 4 Containerverriegelungen auf 20'-Basis; abnehmbare Tunnelzentrierung gemäß BDF-Lastenheft; Rammschutz am Heck mit 2 großen Gummirammpuffern; Unterfahrerschutz und Seitenfahrerschutz nach EG-Vorschrift

Anschlag vorne für WP 7,7 N; Rahmenlänge ausgelegt für WP 7,7N heckbündig; für Abstellhöhe 890 bis 1.000 mm

Abstützung vorne mit Kurbel; hinten zwei klappbare Stützfüße, höhenverstellbar

Zugholm mit angeschraubter 50 mm Zugöse; Ausgelegt für Kupplungshöhe 400 mm unbeladen

wartungsarme Achsen mit Tromelbremsen (300 x 200 mm); Luftfederung mit Hub- und Senkeinrichtung (1 Ventil); 260 mm Gesamthub; Mittellochzentrierung

Bereifung: 8-fach, Größe 235/75 R 17.5, Fabrikat nach Krone Wahl

ohne Reserveradhalterung

schwarze Kunststoffhalbschalen, hinten mit Schmutzfängern; Spritzschutteinrichtung nach EG nach EG-Richtlinie

EG-Bremsanlage; automatische Gestängesteller, wartungsarm, mit Verschleißanzeige; Federspeicher-Feststellbremse; Brems- und Elektrokabelanschlüsse in Fahrtrichtung rechts; EBS-anlage 2S/2M, 2 Sensoren an einer Achse, EBS-Modulator mit elektronischem Stabilitätssystem; separate Diagnose-Steckdose

24 Volt Lichtanlage mit 7-pol. Steckdose DIN ISO 1185; mit zwei Multifunktionsrückleuchten nach EG incl. Nebelschlußleuchte und Rückfahrcheinwerfer, handelsüblich, schwingungsgedämpft; 2 gr. Umrißleuchten mit Gummiamm in LED-Ausführung; Seitenmarkierungsleuchten in LED-Ausführung

Pneumatische und elektrische (Bremsen u. Licht) Verbindungsleitungen zum Motorwagen

Stahlteile stahlgestrahlt, KTL-gründiert und mit hochwertiger Oberflächenbeschichtung versehen (Serienlackierung einfarbig); Achsen incl. Radnaben in schwarz; Unterfahrerschutz und Lampenträger in Sicherheitsfarbe weiß, pulverbeschichtet; Scheibenräder silber in hochwertiger Endlackierung; Anbauteile schwarz bzw. verzinkt. Linienmarkierung gem. ECE-R48

Änderungen vorbehalten!  
VF/Beu -Stand: 09/2011

